



Electrolux

The Expressionist Collection™
Toaster
ETS7804S
ETS7814C



EN INSTRUCTION BOOK

CNS 说明书

CNT 說明手冊

KR 사용 설명서

ID Buku Panduan

TH คู่มือแนะนำการใช้งาน

VN Sách Hướng Dẫn

Instruction manual

EN

Graphics and drawings in this manual are solely for illustration purposes and are subject to variations from actual product

Read all instructions carefully before using the appliance for the first time.
Keep this manual for future reference.

Safety advice

- Remove and safely discard any packaging materials before using the appliance.
- This appliance is not intended for use by persons (including children) with reduced physical, sensory or mental capabilities, or lack of experience and knowledge, unless they have been given supervision or instruction concerning the use of the appliance by a person responsible for their safety.
- Keep the appliance and its power cord out of reach of children. Children should be supervised to ensure that they do not play with the appliance.
- Cleaning and user maintenance shall not be performed by children without supervision.
- The appliance can only be connected to a power supply which voltage and frequency comply with the specifications on the rating plate.
- The appliance must only be connected to an earthed mains socket
- Never leave the appliance unattended while connected to the supply mains.
- Never use or pick up the appliance if
 - the power cord is damaged, or
 - the housing is damaged.
- If the appliance or its power cord is damaged, it must be replaced by the Electrolux or its service agent in order to avoid hazard.
- Do not immerse the appliance, its power cord or plug in water or any liquid.
- Do not use or place the appliance on sink, on hot surface, near heat source, or near the edge of table or counter.
- Always place the appliance on a flat, level and dry surface.
- The bread may burn, therefore do not use the toaster near or below combustible material, such as curtains.
- Never use the appliance without the crumb tray.
- Bread crumbs may burn, therefore clean the crumb tray regularly (Please refer to Cleaning and Care section for instructions).
- Do not cover the toasting slot while toasting.
- Do not move the appliance when it is in operation.
- Do not reach into the toasting slot with your fingers or metal utensils, as this may cause personal injury or damage to the appliance.
- Do not put oversize or packaged foods into the toaster, as this may cause fire or electrical hazards.
- The appliance and its accessories become hot during operation. Use only designated handles and knobs. Allow to cool down before cleaning and maintenance.
- **CAUTION: Hot Surface**  Surfaces are liable to get hot during use (Hot Surface symbol is marked on the appliance).
- The appliance must be switched off and the plug removed from the mains socket each time after use, and before cleaning or maintenance.
- Do not let the power cord come into contact with hot surfaces or hang over the edge of a table or counter.
- This appliance is not intended to be operated by means of an external timer or separate remote control system.
- This appliance is for indoor use only.
- This appliance is intended for domestic use only. Electrolux will not accept any liability for possible damage caused by improper or incorrect use.

说明书

手册内的插图仅做说明使用，可能与实际产品不同。

CNS

首次使用本产品前，请仔细阅读所有说明。
保留此手册以便将来参考。

安全建议

- 在使用本产品前，请拆除并妥善丢弃所有包装材料。
- 本产品不可由肢体伤残、感觉或精神障碍以及缺乏相关经验和知识的人员（包括儿童）使用，除非有负责其安全的人员对其进行看管或指导。
- 将本产品及其电源线放在儿童够不着的地方。请看管儿童以防将本产品当作玩具。
- 除非在有人监管的情况下，否则儿童不应清洁或维护本产品。
- 本产品只能连接电压和频率均符合铭牌上规定的电源。
- 必须将本产品连接至接地电源插座。
- 本产品连接至电源时，切勿无人看管。
- 下列情况下，切勿使用或者拿起本产品
 - 电源线受损，或
 - 产品外壳受损。
- 如果本产品或电源线受损，必须由伊莱克斯或其维修代理进行更换，以免发生危险。
- 不得将本产品、电源线或插头浸入水中或任何液体中。
- 请勿在水槽上、高温表面上、热源附近、桌子或操作台的边缘附近使用或放置本产品。
- 务必将本产品放置在平坦、水平且干燥的台面上。
- 面包可能燃烧，因此不可在可燃材料（例如窗帘）附近或下方使用多士炉。
- 请勿在没有面包屑托盘的情况下使用本产品。
- 面包屑可能燃烧，请定期清洁面包屑托盘（如需说明，请参考「**清洁和保养**」节处）。
- 不得在烘烤时覆盖烤面包槽。
- 本产品操作时，不得移动。
- 请勿将手指或金属器具伸入烤面包槽内，这可能会造成人员伤害或产品损坏的风险。
- 请勿将体积过大或带包装的食品放入烤面包槽内，这可能会引起火灾或触电。
- 操作过程中，本产品以及附件会变得很烫。仅使用指定的手柄和旋钮进行操作。冷却后再进行清洁和维护。
- **小心：表面高温**  使用时，表面易于发热（器具上标有表面高温标志）。
- 每次使用后，清洁及维护之前，必须关闭本产品开关，并将电源插头从电源插座上拔下。
- 不得让电源线接触到高温表面，或悬挂在桌子或操作台边缘。
- 本产品不能通过外部定时器或单独的遥控系统进行操作。
- 本产品仅供室内使用。
- 本产品仅供家庭使用。因不当或不正确使用本产品所可能导致的损害，伊莱克斯不负任何责任。

伊莱克斯(中国)电器有限公司

联系地址: 上海共和新路1968号大宁国际广8号楼606室

注册地址: 长沙经济技术开发区漓湘路98号和祥科技园

产品:	伊莱克斯多士炉	
型号:	ETS7804S	ETS7814C
电源:	220V-50Hz	
功率:	820W	
产地:	广东 珠海	
产品标准:	GB4706.1-2005, GB4706.14-2008	

說明手冊

CNT 手冊內的插圖僅做說明使用，可能與實際產品不同。

首次使用本機前，請詳閱所有說明。
請保留此手冊，以備將來參考。

安全建議

- 使用本機前，請先拆除並安全丟棄任何包裝材料。
- 本機設計不適合體格、感官或精神能力不健全，或者是缺少經驗和知識的人士（包括兒童）使用，除非他們已透過負責他們安全的人士獲得有關使用本機的監督或說明。
- 請將本機及其電源線放在兒童拿不到的地方。請監督兒童確保他們不會玩耍本機。
- 若無人監督，不可由兒童執行清潔與使用者保養。
- 本機僅可連接至電壓及頻率符合定額牌規格的電源供應器。
- 必須僅將本機連接至接地電源插座。
- 本機連接至電源時，切勿處於無人看管的狀態。
- 發生下列情況時，切勿使用或拿起本機
 - 電源線損壞，或
 - 本機外殼損壞。
- 如果本機或電源線已損壞，必須由伊萊克斯或其服務代理商更換，以避免發生危險。
- 請勿將本機、電源線或插頭浸入水或其他液體中。
- 請勿在水槽上、灼熱表面上、熱源旁，或桌子或檯面的邊緣附近放置或使用本機。
- 請務必將本機放置在平坦且平穩的乾燥表面上。
- 麵包會燃燒，因此請勿在易燃材料（窗簾）附近或下方使用烤箱。
- 請勿在沒有麵包屑盤的情況下操作本機。
- 麵包屑會燃燒，因此請定期清潔麵包屑盤（如需說明，請參閱「清潔與保養」一節）。
- 烘烤時，請勿覆蓋烘烤槽。
- 本機運轉時，請勿移動。
- 請勿以手指或金屬器具伸入烘烤槽，否則可能會導致人身傷害或損壞本機。
- 請勿將體積過大或經過封裝的食品放入烤箱，否則可能會導致失火或觸電。
- 本機和附件在運轉時會發熱。請僅使用指定的手把和開關按鈕。清潔或保養本機前先予以冷卻。
- **小心：表面發熱**  在使用期間，表面易發熱（本機標有表面發熱標記）。
- 每次在使用之後及清理和保養本機前，必須先關閉本機電源並從電源插座拔掉電源插頭。
- 請勿讓電源線接觸灼熱表面，或懸掛在桌子或檯面邊緣。
- 本機不適合透過外部定時器或單獨的遙控系統來運轉。
- 本機僅供室內使用。
- 本機僅供家庭使用。任何不當使用所導致的損壞，伊萊克斯將不負任何責任。

설명서

제품을 사용하기 전에 모든 지시사항을 주의 깊게 읽으십시오. 나중에 참고할 수 있도록 이 설명서를 보관해 두시기 바랍니다.

제품을 처음 사용하기 전에 모든 지시 사항을 주의 깊게 읽으십시오. 나중에 참고할 수 있도록 본 설명서를 보관해 두시기 바랍니다.

안전 주의 사항

- 제품을 사용하기 전에 모든 포장재를 제거한 다음 안전하게 폐기하십시오.
- 이 제품은 안전에 관하여 책임이 있는 사람이 제품 사용에 관한 감독 또는 지시를 하는 경우를 제외하면 신체, 감각 또는 지적 능력이 낮거나 경험과 지식이 부족한 사람(어린이 포함)은 사용할 수 없습니다.
- 제품과 전원 코드를 어린이의 손이 닿지 않는 곳에 두십시오. 어린이가 제품을 가지고 놀지 못하도록 해야 합니다.
- 감독 없이 어린이가 청소 및 사용자 정비를 수행해서는 안됩니다.
- 제품은 전압 및 주파수가 명판의 규격과 일치하는 전원 장치에만 연결할 수 있습니다.
- 제품을 연결할 때는 접지된 콘센트만 사용해야 합니다.
- 전원엔 연결되어 있는 상태로 절대 제품을 방치하지 마십시오.
- 다음과 같은 경우 제품을 사용하거나 붙들지 마십시오.
 - 전원 코드가 손상된 경우 또는
 - 하우징이 손상된 경우
- 제품 또는 전원 코드가 손상된 경우 위험 방지를 위해 Electrolux 또는 서비스 대리점을 통해 교체해야 합니다.
- 물이나 액체에 제품, 전원 코드 또는 플러그를 담그지 마십시오.
- 제품을 싱크대, 뜨거운 표면 또는 열린 근처나 테이블 또는 카운터 가장자리에서 사용하거나 놓지 마십시오.
- 항상 제품을 평평하고 건조한 곳에 두십시오.
- 빵이 탈 수 있으므로 토스터를 커튼과 같은 가연성 물질 근처나 아래에서 사용하지 마십시오.
- 부스리기 받침 없이는 절대 제품을 사용하지 마십시오.
- 빵 부스리기가 연소될 수 있으므로 정기적으로 부스리기 받침을 청소하십시오(설명서의 *세척 및 관리* 단원 참조).
- 토스팅 중에 투입구를 덮지 마십시오.
- 작동 중에는 제품을 옮기지 마십시오.
- 토스팅 투입구에 손가락이나 금속제 조리 기구를 넣지 마십시오. 부상을 입거나 제품 손상을 가져올 수 있습니다.
- 토스터에 너무 큰 식품이나 포장되어 있는 식품을 넣지 마십시오. 화재 또는 감전 위험이 있습니다.
- 작동 중에는 제품과 부속품이 뜨거워집니다. 지정 핸들과 손잡이만 사용하십시오. 청소 및 유지보수 전에는 제품을 식히십시오.
- **주의:** 뜨거운 표면  사용 중에 표면이 달아올 수 있습니다(뜨거운 표면 기호가 제품에 표시됨).
- 청소하거나 유지보수하기 전, 그리고 사용한 후에는 제품 전원을 끄고 콘센트에서 플러그를 뽑아야 합니다.
- 전원 코드가 뜨거운 면에 닿거나 탁자 또는 카운터 모서리에 걸러 있지 않게 하십시오.
- 이 제품은 외장형 타이머나 별도의 원격 제어 시스템을 사용해 작동시키면 안됩니다.
- 이 제품은 실내 전용입니다.
- 이 제품은 가정용으로만 사용할 수 있습니다. Electrolux는 부적절하거나 잘못된 사용으로 인한 손해에 대해 어떤 책임도 지지 않습니다.

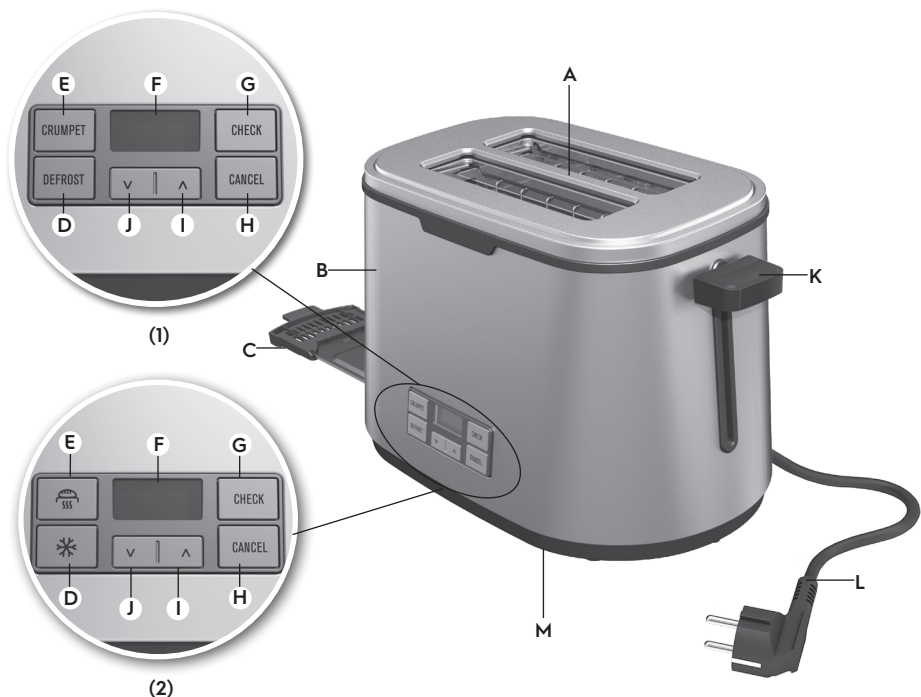

EN

Components

- A. Toasting slots
- B. Outer housing
- C. Crumb tray
- D. DEFROST button
- E. CRUMPET button*/ REHEAT button*
- F. LCD Display
- G. CHECK button
- H. CANCEL button
- I. Browning control button (Δ)
- J. Browning control button (V)
- K. Start lever
- L. Power cord and plug
- M. Cord storage

CNS

组件

- A. 烤面包槽
- B. 外壳
- C. 面包屑托盘
- D. 解冻按钮
- E. 烘焙按钮*/再加热按钮*
- F. LCD 显示器
- G. 暂停按钮
- H. 取消按钮
- I. 火力控制按钮 (Δ)
- J. 火力控制按钮 (V)
- K. 启动杆
- L. 电源线 and 插头
- M. 电源线收纳处

CNT

組件

- A. 烘烤槽
- B. 外壳
- C. 麵包屑盤
- D. DEFROST 按鈕
- E. CRUMPET 按鈕*/ REHEAT 按鈕*
- F. LCD 顯示器
- G. CHECK 按鈕
- H. CANCEL 按鈕
- I. 焦香程度控制按鈕 (Δ)
- J. 焦香程度控制按鈕 (V)
- K. 啟動桿
- L. 電源線與插頭
- M. 電源線收納處

KR

구성 부품

- A. 토스터 투입구
- B. 외부 하우징
- C. 부스러기 받침
- D. DEFROST 버튼
- E. CRUMPET 버튼*/ REHEAT 버튼*
- F. LCD 디스플레이
- G. CHECK 버튼
- H. CANCEL 버튼
- I. 브라우닝 컨트롤 버튼 (Δ)
- J. 브라우닝 컨트롤 버튼 (V)
- K. 시작 레버
- L. 전원 코드 및 플러그
- M. 코드 보관함

*Specifications vary by model, country/规格因型号、国家/地区而异/规格因型號、國家 / 地區而異/사양은 모델과 국가별로 달라집니다

(1) For Australia and New-Zealand only/仅限澳大利亚与新西兰/僅限澳洲與紐西蘭/호주 및 뉴질랜드 전용

(2) For markets excluding Australia and New -Zealand/仅限除了澳大利亚与新西兰以外的市场/僅限除澳洲與紐西蘭之外的市場/호주 및 뉴질랜드 제외 시장

Control panel in detail/控制面板详细说明



(1)

- (1) 仅限澳大利亚与新西兰
- (2) 仅限除了澳大利亚与新西兰以外的市场



(2)

DEFROST/☼ button: To toast frozen bread, press DEFROST/☼ button.

CRUMPET button (fig 1): Activates additional heating to the middle heating elements to toast the insides of your crumpets without burning the outside

REHEAT/☼ button (fig 2): Reheats the toasted bread to make sure the bread is still warm and there is no need to re-toast the bread again

LCD display: Displays the DigitalVision countdown timer and other functions with excellent contrast and visibility.

DEFROST 解冻/☼ 按钮: 若要烘烤冷冻面包，请按下 DEFROST 解冻/☼ 按钮。

CRUMPET 烤饼按钮 (图 1): 为中部加热组件启动额外加热功能，使您的烤饼外脆内酥，绝无焦味。

REHEAT 再加热/☼ 按钮 (图 2): 将烘烤过的面包重新加热以保持面包的温度，无需再次烘烤。

LCD 显示器: 显示 DigitalVision 倒数计时器以及其他功能，对比度和可视性极佳。

CHECK button: Pauses the toasting cycle and lifts the bread for you to check on your favourite toasting level.

CANCEL button: Cancels the toasting operation.

Browning control button (Δ): Allows you to set a higher browning level every time you press it. The maximum level is 7.

Browning control button (∇): Allows you to set a lower browning level every time you press it. The minimum level is 1.

CHECK 暂停按钮: 暂停烘烤流程并且将面包提起，以便能让您检查您喜爱的烘烤程度。

CANCEL 取消按钮: 取消烘烤作业。

火力控制按钮 (Δ): 每按下一次即可设定较高的火力程度。最高程度为 7。

火力控制按钮 (∇): 每按下一次即可设定较低的火力程度。最低程度为 1。

EN

CNS



(1)



(2)

CNT

- (1) 僅限澳洲與紐西蘭
- (2) 僅限除澳洲與紐西蘭之外的市場

DEFROST/❄️ 按鈕: 若要烘烤冷凍的麵包, 請按下 DEFROST/❄️ 按鈕。

CRUMPET 按鈕 (圖 1): 在中部加熱元件上啟動額外加熱, 以烘烤麵包的內部而無需烤焦外部。

REHEAT/🔥 按鈕 (圖 2): 再次加熱已烘烤的麵包以確保麵包仍保持熱度, 且無需再次進行烘烤。

LCD 顯示器: 顯示 DigitalVision 倒數計秒計時器與其他功能, 具有出色的對比度與可見性。

CHECK 按鈕: 暫停烘烤流程並升起麵包, 以便於您檢查最愛的烘烤等級。

CANCEL 按鈕: 取消烘烤作業。

焦香程度控制按鈕 (Δ): 每次按下此按鈕時, 可設定更高的焦香程度等級。最高等級為 7。

焦香程度控制按鈕 (∇): 每次按下此按鈕時, 可設定更低的焦香程度等級。最低等級為 1。

KR

- (1) 호주 및 뉴질랜드 전용
- (2) 호주 및 뉴질랜드 제외 시장

DEFROST/❄️ 버튼: 냉동된 빵을 구우려면 DEFROST/❄️ 버튼을 누르십시오.

CRUMPET 버튼 (그림 1): 크럼핏 바깥쪽을 태우지 않으면서 안쪽을 굽기 위해 중간 부분 열선을 추가 가열합니다.

REHEAT/🔥 버튼 (그림 2): 빵을 다시 구울 필요가 없도록 구운 빵을 재가열해 빵을 따뜻하게 데워줍니다.

LCD 디스플레이: DigitalVision 카운트다운 타이머 및 다양한 기능을 표시하며 가시성이 뛰어납니다.

CHECK 버튼: 토스팅 사이클을 일시 중지하고 원하는 수준으로 토스팅이 되었는지 확인하기 위해 빵을 올립니다.

CANCEL 버튼: 토스팅을 취소합니다.

브라우닝 컨트롤 버튼 (Δ): 누를수록 더 높은 브라우닝 레벨로 설정됩니다. 최대 레벨은 7입니다.

브라우닝 컨트롤 버튼 (∇): 누를수록 더 낮은 브라우닝 레벨로 설정됩니다. 최저 레벨은 1입니다.



Programmable HighContrast LCD Display

The high contrast LCD displays the **DigitalVision countdown timer** while the toaster is in operation with excellent contrast and visibility. It also displays all the options that are available for you to select when various buttons are pressed.

可程序化的高对比度 LCD 显示器

在多士炉操作时，高对比度 LCD 会以极佳的对比度和可视性，显示 DigitalVision 倒数计时器。按下各按钮时，显示器还会显示出可供您选择的选项。

可程式化的高對比度 LCD 顯示器

在烤箱運轉時，高對比度 LCD 能以出色的對比度與可見性，顯示 DigitalVision 倒數計秒計時器。按下各按鈕時，顯示器還會顯示可供您選取的所有選項。

프로그램 가능한 고 대비 LCD 디스플레이

고 대비 LCD에는 토스터 작동 중에 **DigitalVision 카운트다운 타이머**가 표시되며 대비와 가시성이 뛰어납니다. 또한 다양한 버튼을 눌러 선택할 수 있는 모든 옵션들도 표시됩니다.

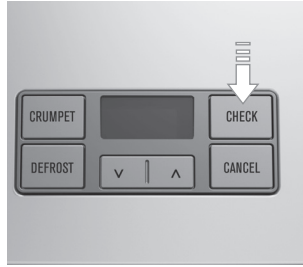

Lift and Check with digital pause

Allows you to check on the toasting progress without interrupting the toasting process. During any toasting cycle, press the CHECK button. The lever (K) will be lifted up and the toasting cycle will pause. (Press down the Start lever within 10 seconds to resume toasting).

使用數控暫停功能，提起并檢查

您可借此功能檢查烘烤進度，無需中斷烘烤程序。在任何烘烤程序中，按下 CHECK 暫停按鈕。启动杆 (K) 将升起，烘烤程序将暫停。（在 10 秒内按下启动杆可继续烘烤。）

運用數位暫停功能抬起並檢查

您可藉此檢查烘烤進度，而無需中斷烘烤流程。在執行烘烤流程期間，按下 CHECK 按鈕。桿 (K) 將抬起，烘烤流程將暫停。（在 10 秒內按下啟動桿以恢復烘烤。）

디지털 일시 중지 기능을 통한 리프트 및 확인 기능

토스팅 과정을 중단하지 않고도 토스팅 진행 상황을 확인할 수 있습니다. 토스팅 중에 CHECK 버튼을 누르십시오. 레버(K)가 올라가고 토스팅이 일시 중지됩니다. (토스팅을 다시 시작하려면 10초 이내에 시작 레버를 누름).

FabulousToast sensor technology

This toaster is equipped with a sensor that automatically adjusts the toasting time to give you a consistent toasting result toast after toast.

High Lift Lever

This feature raises the toast to a higher level and makes it easy for you to remove the toast.

FabulousToast 传感器技术

本多士炉备有传感器，可自动调整烘烤时间，每一片面包都能达到一致的烘烤效果。

提高杆

此功能可将烘烤食品抬高，方便您取出食品。

FabulousToast 感應器技術

本烤箱配備感應器，可自動調整烘烤時間，讓您每次烘烤都能取得一致的烘烤效果。

高升桿

此功能可抬高烘烤的食品，讓您輕鬆取出食品。

FabulousToast 센서 기술

이 토스터에는 토스팅 시간을 자동 조절해 여러번 토스트를 구워도 일정한 토스팅 결과를 제공하는 센서가 장착되어 있습니다.

하이 리프트 레버

이 기능은 토스트를 더 높은 레벨로 올려 토스트를 꺼내기 쉽게 해 줍니다.

EN

CNS

CNT

KR

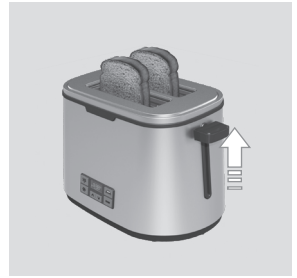
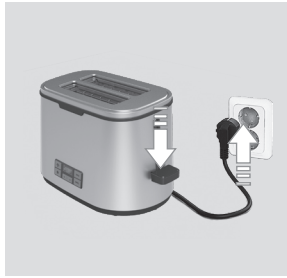

EN

1. Before you start using the toaster, place it in an area with good ventilation. Set the browning level to 7 and switch the toaster on without any bread in it by pressing down the start lever (K). Repeat for a total of 2 to 3 times as this will help remove any odours that can occur during the first few uses. (See the following steps on how to use the toaster).

2. Insert the plug into the mains socket. Insert up to 2 pieces of bread into the toasting slots.. Press the Browning Control button (Δ)(I) or (∇)(J) to adjust the browning level (1-7). Press down the start lever (K). Depending on the selected browning level, the toaster automatically adjusts the toasting time.
The LCD display (F) will indicate the toasting time and start to count down.

3. When the bread is ready, the toaster switches off automatically and the bread is lifted up.

CNS

1. 在开始使用多士炉前, 将多士炉放置在通风良好的地方。将火力程度设为7, 然后在没有放入面包的情况下按下启动杆 (K), 启动多士炉。重复 2 至 3 次, 去除在前几次使用时会产生的异味。(参见以下步骤, 了解如何使用多士炉)。

2. 请将插头插入电源插座。 将最多 2 片面包放入烤面包槽内。按下火力控制按钮 (Δ) (I) 或 (∇) (J) 调整火力程度 (1-7)。按下启动杆 (K)。依据所选的火力程度, 多士炉将自动调整烘烤时间。
LCD 显示器 (F) 将指示烘烤时间并开始倒计时。

3. 烘烤完毕时, 多士炉将自动关闭, 面包将被弹起。

CNT

1. 在開始使用烤箱之前, 請將其放置在通風良好的區域。將焦香等級設為 7, 然後按下啟動桿 (K) 開啟烤箱電源 (不放入麵包)。重複 2 至 3 次, 如此可清除最初幾次使用時會產生的異味。(請參閱以下步驟, 以瞭解如何使用烤箱。)

2. 將插頭插入電源插座。 將最多 2 片麵包放入烘烤槽。按下焦香控制按鈕 (Δ) (I) 或 (∇) (J) 調整焦香程度等級 (1-7)。按下啟動桿 (K)。視選取的焦香程度等級而定, 烤箱將自動調整烘烤時間。
LCD 顯示器 (F) 將指示烘烤時間, 並開始倒數計秒。

3. 麵包烤好後, 烤箱將自動關閉電源, 麵包將被彈起。

KR

1. 토스터 사용을 시작하기 전에 환기가 잘 되는 곳에 배치하십시오. 브라우닝 레벨을 7로 설정하고 시작 레버(K)를 눌러 빵이 들어있지 않은 상태에서 토스터 전원을 켭니다. 2~3회 이렇게 반복하면 처음 몇 번 사용할 때 발생할 수 있는 냄새를 제거하는 데 도움이 됩니다.(토스터 사용법은 다음 절차 참조).

2. 콘센트에 플러그를 끼웁니다. 토스팅 투입구에 빵을 최대 2개까지 넣습니다. 브라우닝 컨트롤 버튼을 (Δ) (I) 또는 (∇)(J)을 눌러 브라우닝 레벨 (1-7)을 조절합니다. 시작 레버(K)를 아래로 누릅니다. 선택한 브라우닝 레벨에 따라 토스터가 토스팅 시간을 자동으로 조절합니다.
LCD 디스플레이(F)에 토스팅 시간이 표시되고 카운트다운이 시작됩니다.

3. 빵이 다 구워지면 토스터가 자동으로 꺼지고 빵이 튀어 나옵니다.

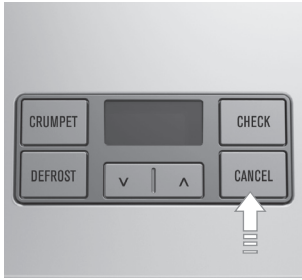

4. To interrupt the toasting cycle, press the CANCEL button (H).

4. 若要中断烘烤程序，按下 CANCEL 取消按钮（H）。

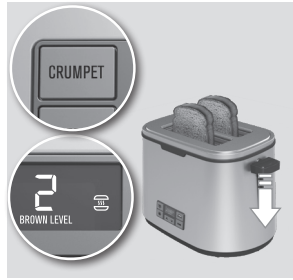

5. CRUMPET feature* activates additional heat to the middle heating elements to perfectly toast the insides of your crumpets without burning the outside. Place up to 2 crumpets in the toasting slots so that the top side faces the centre of the toaster. Press the CRUMPET button (E)* and select the desired browning level by adjusting the browning control on the toaster. Thereafter, start the toaster by pressing down the start lever (K). The display (F) will show the crumpet symbol and start the count down. This feature is for model sold in Australia and New-Zealand only.

To cancel the crumpet setting, press CANCEL button (H).

5. 使用烤饼功能*可在中部加热的基础上启动额外加热，使您的烤饼外脆内酥，绝无焦味。将最多 2 片烤饼放入烤面包槽内，让顶部一侧朝向多士炉中央。按下 CRUMPET 烤饼按钮（E）*，然后调整多士炉上的火力控制，选择所需的火力程度。最后，按下启动杆（K），启动多士炉。显示器（F）将显示烤饼标志并开始倒计时。仅在澳大利亚与新西兰售卖的型号具备此功能。

若要取消烤饼设置，请按下 CANCEL 取消按钮（H）。



6. Reheat feature*. Press the REHEAT button (E)* to ensure that the bread is heated to keep it warm without toasting it. This feature is for model sold in all markets excluding Australia and New-Zealand.
7. Defrost feature: Press DEFROST/❄️ button (D) and adjust browning level to toast frozen bread. The cooking time will be extended.

6. 重新加热功能*按下 REHEAT 再加热按钮（E）* 面包在无需烘烤的情况下可以加热保温。仅在除了澳大利亚与新西兰以外的市场售卖的型号具备此功能。
7. 解冻功能：按下 DEFROST 解冻/❄️ 按钮（D）并调整火力程度，烘烤冷冻面包。烘烤时间会更长。

*Specifications vary by model, country/规格因型号、国家/地区而异

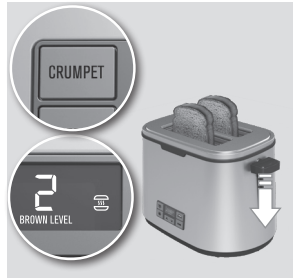
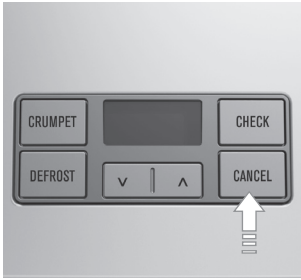

CNT

4. 若要中斷烘烤流程，請按下 CANCEL 按鈕 (H) 。

5. 使用麵餅功能*，可以在中度加熱基礎上啟動額外加熱，完美烘烤麵餅的內部而無需烤焦外部。將最多 2 張麵餅放在烘烤槽中，讓頂部一側正對烤箱中央。按下 CRUMPET 按鈕 (E) *，然後調整烤箱的焦香程度控制以選取所需的焦香程度等級。隨後按下啟動桿 (K) 啟動烤箱。顯示器 (F) 將顯示麵餅標記，並開始倒數計秒。只有在澳洲與紐西蘭販售的型號才具備此功能。

若要取消麵餅設定，請按下 CANCEL 按鈕 (H) 。

6. 再次加熱功能*。按下 REHEAT 按鈕 (E) *以確保麵包受到加熱，在無需進行烘烤的情況下保持其熱度。只有在澳洲與紐西蘭之外所有市場販售的型號才具備此功能

7. 解凍功能：按下 DEFROST/ ❄️ 按鈕 (D) 並調整焦香程度等級以烘烤冷凍的麵包。烘烤時間會更長。

KR

4. 토스팅 사이클을 멈추려면 CANCEL 버튼(H)을 누릅니다.

5. 크럼핏 기능*은 크럼핏 바깥쪽을 태우지 않으면서 안쪽을 굽기 위해 중간 부분 열선을 추가 가열합니다. 위쪽이 토스터 가운데를 향하도록 하여 토스팅 슬롯에 최대 2조각의 크럼핏을 넣으십시오. CRUMPET 버튼*(E)을 눌러 토스터의 브라우닝 컨트롤을 조절해 원하는 브라우닝 레벨을 선택합니다. 그런 다음 시작 레버(K)를 눌러 토스터 사용을 시작합니다. 디스플레이(F)에 크럼핏 기호가 표시되고 카운트다운이 시작됩니다. 이 기능은 호주 및 뉴질랜드에서 판매되는 모델에만 적용됩니다.

크럼핏 설정을 취소하려면 CANCEL 버튼(H)을 누릅니다.

6. 재가열 기능*. 빵을 굽지 않고도 빵을 재가열해 따뜻하게 만들려면 REHEAT 버튼(E)을 누릅니다. 이 기능은 호주와 뉴질랜드를 제외한 모든 시장에서 판매되는 모델에 적용됩니다.

7. 해동 기능: 냉동된 빵을 구우려면 DEFROST/ ❄️ 버튼(D)을 누른 뒤 브라우닝 레벨을 조절합니다. 조리 시간이 연장됩니다.

*規格因型號、國家 / 地區而異 / 사양은 모델과 국가별로 달라집니다

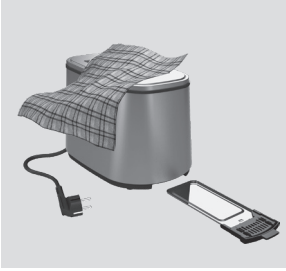

1. **Before cleaning, unplug the appliance and allow the toaster to cool completely.** Wipe the outside of the toaster with a slightly dampened soft cloth. Remove the crumb tray (C) to clean any crumbs from the toaster. Empty and replace the crumb tray (C) before using the toaster again. Replace the crumb tray (C) by sliding it until it secures its position.

1. **在清洁前，将本产品的插头拔下，让多士炉完全冷却。**使用一块略湿的软布擦拭多士炉外部。将面包屑托盘（C）取出，清除多士炉内的面包屑。在重新使用多士炉前，请先清空再将面包屑托盘（C）装回。在装回面包屑托盘（C）时，将托盘滑动到固定位置。

1. **在清潔之前，請拔下本機插頭，並讓烤箱完全冷卻。**使用略濕的軟布擦拭烤箱的外部。取下麵包屑盤（C），以清除烤箱內的所有麵包屑。再次使用烤箱前，請先清空然後裝回麵包屑盤（C）。裝回麵包屑盤（C）時，請滑動盤子直到固定其位置。

1. **세척하기 전에 제품의 플러그를 뽑고 토스터를 완전히 식히십시오.** 살짝 젖은 부드러운 천으로 토스터 외부를 닦으십시오. 부스러기 받침 (C)을 꺼내 토스터의 빵 부스러기를 모두 제거합니다. 토스터를 다시 사용하기 전에 부스러기 받침(C)을 비우고 재결합합니다. 부스러기 받침(C)이 제 위치에 올 때까지 밀어 넣어 끼웁니다.

Warning! Do not use caustic or abrasive cleaners and never immerse the housing, plug, and cord in water or any other liquid.

警告！切勿使用腐蝕性或磨性清潔劑，同時不可將外殼、插頭以及電源線浸入水中或任何其他液體中。

警告！請勿使用腐蝕性或磨蝕性清潔劑，切勿將外殼、插頭與電線浸入水或其他任何液體中。

경고! 부식을 일으키거나 마모성이 있는 세제는 사용하지 말고 하우스링, 플러그 및 코드는 절대 물이나 액체에 넣지 마십시오.

EN

CNS

CNT

KR

Troubleshooting/故障排除/疑難排解/문제해결

EN

Symptom	Possible cause	Solution
The toasted bread is too brown	The browning setting is too high	Reduce the browning setting
The toaster is not functioning.	The toaster is not switched on	Make sure the toaster is switched on

CNS

状况	可能的原因	处理方法
烘烤出的面包过于焦黄	火力设置过高	降低火力设置
多士炉无法操作	多士炉未经启动	确保多士炉已启动

CNT

狀態	可能原因	解決方案
烘烤的麵包過於焦黃	焦香程度設定過高	降低焦香程度設定
烤箱不運轉	烤箱未開啟電源	確保烤箱電源已開啟

KR

증상	가능한 원인	해결책
빵이 너무 많이 구워짐	브라우닝 설정이 너무 높음	브라우닝 설정을 낮춤
토스터가 작동하지 않음	토스터 스위치가 켜져 있지 않음	토스터 스위치가 켜져 있는지 확인

Disposal/弃置/廢棄處理/폐기

Disposal

Packaging materials

The packaging materials are environmentally friendly and can be recycled. The plastic components are identified by markings, e.g. >PE<, >PS<, etc. Please dispose the packaging materials in the appropriate container at the community waste disposal facilities.

Old appliance



The symbol  on the product or on its packaging indicates that this product may not be treated as household waste. Instead it shall be handed over to the applicable collection point for the recycling of electrical and electronic equipment. By ensuring this product is disposed of correctly, you will help prevent potential negative consequences for

the environment and human health, which could otherwise be caused by inappropriate waste handling of this product. For more detailed information about recycling of this product, please contact your local city office, your household waste disposal service or the shop where you purchased the product.

EN

弃置

包装材料

包装材料符合环保要求并可回收利用。塑料组件都使用标记识别，例如>PE<、>PS<等。请将包装材料丢弃在社区废物弃置设施的适当容器内。

旧器具



产品或包装上的符号  表示该产品不能作为家庭废弃物来弃置，应该将它送到相应的收集站以进行电气和电子设备的回收利用。本产品弃置方式错误可能会对环境和人类健康产生潜在的不良后果，通过确保对本产品进行正确的弃置，您可避免此情况的发生。

有关利用本产品的更多详细信息，请联系您当地的城市办事处、生活垃圾弃置服务站或您购买产品的商店。

CNS

廢棄處理

包裝材料

包裝材料符合環保要求並可循環使用。塑膠組件以 >PE<、>PS< 等標記標明。請將包裝材料棄置在公共廢品處理設施的適當回收容器中。

舊設備



產品或其包裝上的標記  表示不能將該產品視為家庭垃圾進行處理，而應該將其棄置在電氣與電子設備廢品的適當回收站點。透過確保正確棄置本產品，您也可以幫助避免由於不適當處理廢品而為環境和人類健康帶來潛在的負面影響。

如需關於回收本品的更詳細資訊，請聯絡您當地的廢物回收部門、您的家庭垃圾處理服務點，或您購買產品的商店。

CNT

有鑒於世界各國對綠色環保意識的重視，伊萊克斯依循RoHS「危害性限制物質指令」誠實標示產品化學物質含量，關於本產品的RoHS聲明書，請上伊萊克斯官網→「支援服務」→「RoHS聲明書」，依產品類別及型號檢索。

<http://www.electrolux.com.tw/Support/Customer-Care/>

폐기 처분

포장재

포장재는 환경 친화적인 것을 사용하였기 때문에 재활용이 가능합니다. 플라스틱 부품에는 >PE<, >PS< 등의 표시가 되어 있습니다. 포장재는 적합한 용기에 넣어 각 지역의 폐기물 처리 시설에서 폐기하십시오.

오래된 제품



제품 또는 포장의  기호는 이 제품을 가정용 폐기물로 처리할 수 없다는 표시입니다. 그 대신 전기 및 전자 장비 재활용을 담당하는 해당 수집소로 보내서 처리하도록 해야 합니다. 제품을 올바르게 폐기 처분하면 제품을 적절하게 처리하지 못해서 발생할 수 있는 환경과 인류에 미치는 잠재적인 부정적 영향을 방지할 수 있습니다.

이 제품의 재활용에 관한 자세한 설명은 가까운 동사무소, 가정용 폐기물 서비스 센터 또는 제품 구입처로 문의하시기 바랍니다.

KR

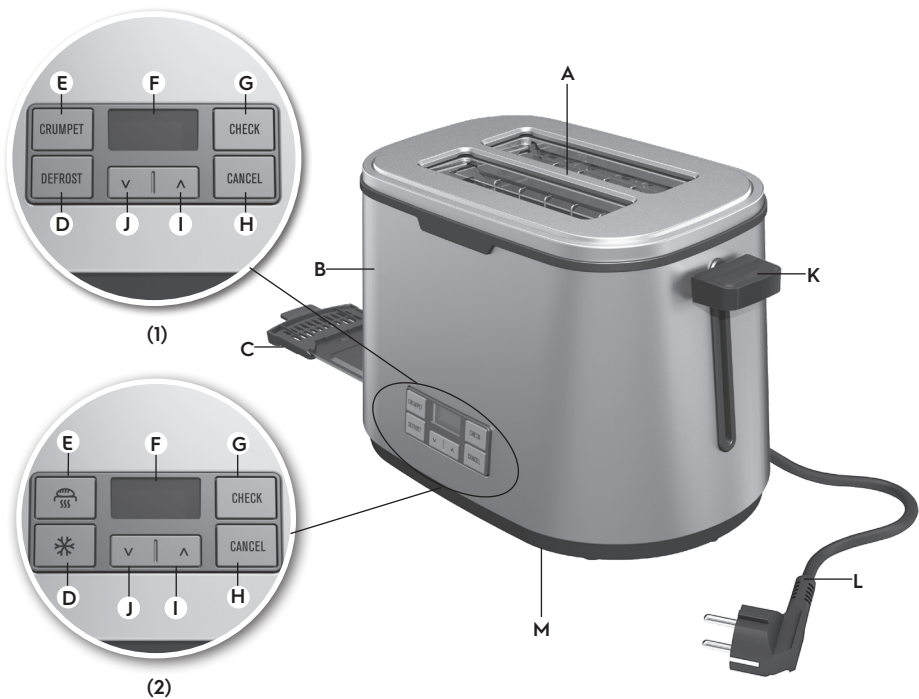

TH

ส่วนประกอบ

- A. ช่องปิ้งขนมปัง
- B. ตัวเครื่องด้านนอก
- C. ถาดรองเศษขนมปัง
- D. ปุ่ม DEFROST
- E. ปุ่ม CRUMPET*/ ปุ่ม REHEAT*
- F. จอ LCD
- G. ปุ่ม CHECK
- H. ปุ่ม CANCEL
- I. ปุ่มปรับระดับความเกรียม (Δ)
- J. ปุ่มปรับระดับความเกรียม (∇)
- K. ก้านกดปิ้งขนมปัง
- L. สายไฟและปลั๊กไฟ
- M. ที่เก็บสายไฟ

ID

Komponen

- A. Slot pemanggang
- B. Rumah luar
- C. Baki remah-remah
- D. Tombol DEFROST
- E. Tombol CRUMPET*/ tombol REHEAT
- F. Tampilan LCD
- G. Tombol CHECK
- H. Tombol CANCEL
- I. Tombol kontrol pencoklatan (Δ)
- J. Tombol kontrol pencoklatan (∇)
- K. Tuas mulai
- L. Kabel daya dan steker
- M. Penyimpanan kabel

VN

Cấu tạo

- A. Khe nướng
- B. Vỏ ngoài
- C. Khay hứng
- D. Nút DEFROST (RÃ ĐÔNG)
- E. Nút CRUMPET (BÁNH XỐP)*/ nút REHEAT (HÂM LẠI)*
- F. Màn hình LCD
- G. Nút CHECK (KIỂM TRA)
- H. Nút CANCEL (HỦY)
- I. Nút điều chỉnh mức độ nướng vàng
- J. Nút điều chỉnh mức độ nướng vàng
- K. Cần gạt bắt đầu
- L. Dây nguồn và phích cắm
- M. Khoang cất giữ dây điện

*ข้อมูลจำเพาะอาจแตกต่างกันไปในแต่ละรุ่นและประเทศ/Spesifikasi berbeda-beda sesuai model, negara/ Thông số kỹ thuật khác nhau tùy theo kiểu máy, quốc gia

(1) สำหรับออสเตรเลียและนิวซีแลนด์เท่านั้น/Hanya untuk Australia dan Selandia Baru/Chỉ dành cho Úc và New Zealand
(2) สำหรับตลาดประเทศอื่นๆไม่รวมออสเตรเลียและนิวซีแลนด์/Untuk pasar selain Australia dan Selandia Baru / Dành cho các thị trường ngoại trừ Úc và New Zealand

คู่มือการใช้งาน

ภาพประกอบต่างๆในคู่มือการใช้ อาจมีความแตกต่างจากสินค้าจริง ทั้งนี้เพื่อความเข้าใจง่ายในการอธิบายวิธีการใช้งาน

อ่านคำแนะนำต่อไปนี้อย่างละเอียดก่อนที่จะใช้งานเครื่องใช้ไฟฟ้าเป็นครั้งแรก โปรดเก็บคู่มือนี้ไว้ใช้อ้างอิงในอนาคต

คำแนะนำด้านความปลอดภัย

- แกะและกำจัดวัสดุหุ้มห่อที่อยู่ปลอดภัยก่อนที่จะใช้เครื่องใช้ไฟฟ้า
- เครื่องใช้ไฟฟ้านี้ไม่ได้ออกแบบมาสำหรับการใช้งานโดยบุคคล (รวมถึงเด็ก) ที่มีความบกพร่องทางร่างกาย ทางประสาทสัมผัส หรือทางจิต รวมถึงผู้ที่ขาดประสบการณ์และความรู้ เว้นแต่จะอยู่ภายใต้การดูแลหรือการแนะนำการใช้เครื่องใช้ไฟฟ้าโดยผู้ที่รับผิดชอบความปลอดภัยของบุคคลเหล่านั้น
- เก็บเครื่องใช้ไฟฟ้าและสายไฟให้พ้นมือเด็ก ผู้ใหญ่ควรดูแลไม่ให้เด็กเล่นเครื่องใช้ไฟฟ้า
- อย่าปล่อยให้เด็กทำความสะอาดและซ่อมบำรุงเครื่องใช้ไฟฟ้าด้วยตนเองโดยไม่อยู่ในความดูแลของผู้ใหญ่
- ต่อเครื่องใช้ไฟฟ้าเข้ากับแหล่งจ่ายไฟที่มีแรงดันไฟฟ้าและความถี่สอดคล้องกับค่าที่ระบุบนป้ายแสดงข้อมูลทางเทคนิคเท่านั้น
- ต่อเครื่องใช้ไฟฟ้าเข้ากับเต้ารับที่มีสายดินเท่านั้น
- อย่าวางเครื่องใช้ไฟฟ้าที่เสียบปลั๊กไฟทิ้งไว้โดยไม่ดูแล
- ห้ามใช้หรือจับเครื่องใช้ไฟฟ้าถ้า
 - สายไฟชำรุด หรือ
 - ตัวเครื่องชำรุด
- หากเครื่องใช้ไฟฟ้าหรือสายไฟชำรุด ต้องให้ Electrolux หรือตัวแทนด้านการซ่อมบำรุงของบริษัทเป็นผู้เปลี่ยนชิ้นส่วน ทั้งนี้เพื่อป้องกันอันตรายที่อาจเกิดขึ้นได้
- ห้ามจุ่มเครื่องใช้ไฟฟ้า สายไฟหรือปลั๊กไฟลงในน้ำหรือของเหลวใดๆ
- ห้ามใช้หรือวางเครื่องใช้ไฟฟ้าในอ่างล้าง บนพื้นผิวที่ร้อน ใกล้แหล่งความร้อน หรือใกล้ขอบโต๊ะหรือเคาน์เตอร์
- วางเครื่องใช้ไฟฟ้าบนพื้นราบและแห้งเสมอ
- ขนบึงอาจไหม้ อย่าวางเครื่องใช้บนบึงใกล้หรือใต้วัสดุที่ติดไฟได้ เช่น ม่าน
- ห้ามใช้เครื่องใช้บนบึงโดยไม่ตรวจสอบเศษขนมปัง
- เศษขนมปังอาจไหม้ ทำความสะอาดถาดรองเศษขนมปังเป็นประจำ (โปรดดูคำแนะนำในหัวข้อ การทำความสะอาดและการดูแลรักษา)
- ห้ามคลุมปิดช่องบึงขนมปังขณะบึงขนมปัง
- อย่าเหยียบเครื่องใช้บนบึงขณะใช้งาน
- อย่าเอานิ้วหรือวัสดุโลหะสอดเข้าในช่องบึง เนื่องจากอาจได้รับบาดเจ็บทางร่างกายหรือเครื่องอาจชำรุดเสียหาย
- ห้ามใส่อาหารที่มีขนาดใหญ่หรือบรรจุหีบห่อในเครื่องบึง เนื่องจากอาจทำให้เกิดไฟไหม้หรืออันตรายจากไฟฟ้า
- เครื่องใช้ไฟฟ้าและอุปกรณ์เสริมจะมีความร้อนเพิ่มขึ้นขณะใช้งาน จับที่มีมือจับและปุ่มต่างๆ ที่ระบุไว้เท่านั้น ปล่อยให้เครื่องเย็นลงก่อนทำความสะอาดและซ่อมบำรุง
- **ข้อควรระวัง:** พื้นผิวที่ร้อน  พื้นผิวเกิดความร้อนได้ง่ายในระหว่างใช้งาน (มีสัญลักษณ์พื้นผิวที่ร้อนติดอยู่บนเครื่องใช้ไฟฟ้า)
- ต้องปิดเครื่องและถอดปลั๊กออกจากเต้าเสียบบนผนังทุกครั้งหลังใช้งานและก่อนทำความสะอาดหรือซ่อมบำรุง
- อย่าให้สายไฟสัมผัสกับพื้นผิวที่ร้อน หรือปล่อยให้สายไฟหย่อนจากขอบโต๊ะหรือเคาน์เตอร์
- เครื่องใช้ไฟฟ้านี้ไม่สามารถใช้กับตัวตั้งเวลาภายนอกหรือระบบควบคุมด้วยรีโมทแยกต่างหาก
- เครื่องใช้ไฟฟ้านี้สำหรับใช้งานในร่มเท่านั้น
- เครื่องใช้ไฟฟ้านี้ออกแบบมาเพื่อการใช้งานในครัวเรือนเท่านั้น Electrolux จะไม่รับผิดชอบต่อความเสียหายใดๆ ที่อาจเกิดขึ้นเนื่องจากการใช้งานที่ไม่เหมาะสมหรือไม่ถูกต้อง

Petunjuk penggunaan

ID

Grafik dan gambar di dalam buku petunjuk hanya sebagai ilustrasi dan produk di gambar bisa berbeda dari aslinya.

Bacalah semua petunjuk dengan cermat sebelum menggunakan perangkat ini untuk pertama kalinya.

Simpan petunjuk ini untuk acuan di masa mendatang.

Saran untuk keselamatan

- Lepas dan buang dengan aman semua bahan kemasan sebelum menggunakan perangkat
- Perangkat ini tidak dimaksudkan untuk digunakan oleh orang (termasuk anak-anak) dengan kemampuan fisik, indera, atau mental yang kurang, atau kurang pengalaman dan pengetahuan, kecuali jika mereka telah diberi petunjuk atau diawasi dalam menggunakan perangkat ini oleh orang yang bertanggung jawab atas keselamatan mereka.
- Jauhkan perangkat dan kabel dayanya dari jangkauan anak-anak. Anak-anak harus diawasi untuk memastikan bahwa mereka tidak bermain-main dengan perangkat ini.
- Pembersihan dan perawatan oleh pengguna tidak boleh dilakukan oleh anak-anak tanpa pengawasan.
- Perangkat ini hanya boleh dihubungkan ke catu daya yang tegangan dan frekuensinya sesuai dengan spesifikasi pada pelat rating-nya.
- Perangkat ini harus dihubungkan hanya ke stopkontak yang berarde.
- Jangan sekali-kali meninggalkan perangkat tanpa diawasi saat perangkat terhubung ke stopkontak listrik.
- Jangan sekali-kali menggunakan
 - kabel dayanya rusak, atau
 - rumah perangkat rusak.
- Jika perangkat atau kabel dayanya rusak, penggantinya harus dilakukan oleh Electrolux atau agen servisnya untuk menghindari bahaya.
- Jangan merendam perangkat, kabel dayanya, atau stekernya di dalam air atau cairan apa pun.
- Jangan menggunakan atau menempatkan perangkat di atas bak cuci, di atas permukaan panas, di dekat sumber panas, atau di dekat pinggir meja atau konter.
- Selalu tempatkan perangkat di atas permukaan yang datar, rata, dan kering.
- Roti dapat terbakar, karena itu jangan gunakan toaster di dekat atau di bawah bahan yang mudah terbakar, seperti gordena.
- Jangan sekali-kali menggunakan perangkat tanpa baki remah-remah.
- Remah-remah roti dapat terbakar, karena itu bersihkan baki remah-remah secara teratur (Baca bagian *Pembersihan dan Perawatan* untuk mendapatkan petunjuknya).
- Jangan menutupi slot pemanggang waktu memanggang roti.
- Jangan memindahkan perangkat ketika sedang dioperasikan.
- Jangan menjangkau ke dalam slot pemanggang dengan jari atau perkakas logam, karena hal ini dapat menyebabkan cedera atau kerusakan pada perangkat
- Jangan memasukkan makanan yang terlalu besar atau masih terbungkus kemasan ke dalam toaster, karena hal ini dapat menimbulkan bahaya kebakaran atau sengatan listrik.
- Perangkat ini dan aksesorinya menjadi panas selama digunakan. Gunakan hanya pegangan dan kenop yang ditentukan. Biarkan mendingin sebelum dibersihkan dan dirawat.
- **HATI-HATI:** Permukaan Panas  Permukaan bisa menjadi panas selama digunakan (Simbol Permukaan Panas diterakan pada perangkat).
- Perangkat ini harus dimatikan dan steker listriknya dicabut dari stopkontak setiap kali setelah digunakan, dan sebelum dibersihkan atau dirawat.
- Jangan biarkan kabel listriknya bersentuhan dengan permukaan panas atau tergantung di tepi meja atau konter.
- Perangkat ini tidak dimaksudkan untuk dioperasikan dengan pengatur waktu eksternal atau sistem remote kontrol terpisah.
- Perangkat ini hanya untuk penggunaan dalam ruangan.
- Perangkat ini dimaksudkan hanya untuk penggunaan dalam rumah tangga. Electrolux tidak bertanggung jawab atas kemungkinan kerusakan yang disebabkan oleh penggunaan yang tidak sesuai atau tidak benar.

Hướng dẫn sử dụng

Các biểu tượng đồ họa và bản vẽ trong sách hướng dẫn này chỉ nhằm mục đích minh họa và có thể thay đổi theo sản phẩm thực tế

VN

Đọc kỹ tất cả các hướng dẫn trước khi sử dụng thiết bị lần đầu.
Giữ lại hướng dẫn sử dụng này để tham khảo về sau.

Lời khuyên về an toàn

- Tháo và vứt bỏ một cách an toàn các vật liệu đóng gói trước khi sử dụng thiết bị.
- Không cho phép những người (bao gồm cả trẻ em) bị suy giảm năng lực thể chất, trí tuệ hoặc cảm giác, hay người thiếu kinh nghiệm và kiến thức sử dụng thiết bị này, trừ khi có sự giám sát hoặc hướng dẫn của người chịu trách nhiệm về vấn đề an toàn của họ.
- Giữ thiết bị và dây điện ngoài tầm tay trẻ em. Trẻ em phải được giám sát để đảm bảo chúng không nghịch phá thiết bị này.
- Không để trẻ em vệ sinh và bảo trì thiết bị khi không có người giám sát.
- Chỉ được cắm thiết bị vào nguồn điện có điện áp và tần số tuân thủ các thông số kỹ thuật trên biển ghi thông số định mức.
- Chỉ được nối thiết bị với ổ cắm tiếp đất.
- Tuyệt đối không rời khỏi thiết bị khi thiết bị được kết nối với nguồn điện.
- Tuyệt đối không sử dụng hoặc cầm vào thiết bị nếu
 - dây nguồn bị hỏng hoặc
 - vỏ động cơ bị hỏng.
- Thiết bị hoặc dây nguồn bị hỏng phải được thay bởi Electrolux hoặc đại lý bảo dưỡng của Electrolux để tránh nguy hiểm.
- Không ngâm thiết bị, dây nguồn hoặc phích cắm của thiết bị trong nước hoặc bất kỳ chất lỏng nào.
- Không sử dụng hoặc đặt thiết bị trên chậu rửa bát, bề mặt nóng, gần nguồn nhiệt hoặc gần cạnh bàn hoặc kệ bếp.
- Luôn đặt thiết bị trên bề mặt nhẵn, phẳng và khô.
- Bánh mì có thể cháy, do đó không sử dụng lò nướng bánh mì gần hoặc bên dưới các vật liệu dễ cháy như màn cửa.
- Tuyệt đối không sử dụng thiết bị mà không có khay hứng.
- Bánh mì vụn có thể cháy, do đó hãy thường xuyên vệ sinh khay hứng (Vui lòng tham khảo phần *Vệ sinh và bảo quản* để biết các hướng dẫn).
- Không che khe nướng khi đang nướng bánh.
- Không di chuyển khi thiết bị đang hoạt động.
- Không chạm tay hoặc đồ dùng kim loại vào khe nướng vì điều này có thể gây chấn thương cá nhân hoặc hỏng hóc thiết bị.
- Không cho thực phẩm quá cỡ hoặc được đóng gói vào lò nướng bánh mì vì điều này có thể gây ra cháy hoặc các nguy hiểm về điện.
- Thiết bị và phụ kiện sẽ trở nên nóng trong quá trình hoạt động. Chỉ sử dụng tay cầm và núm được chỉ định. Để thiết bị nguội rồi mới vệ sinh và bảo trì.
- **THẬN TRỌNG:** Bề mặt nóng 
Bề mặt có thể nóng lên trong quá trình sử dụng (biểu tượng Bề mặt nóng được in trên thiết bị).
- Phải tắt và rút phích cắm của thiết bị ra khỏi ổ cắm sau mỗi lần sử dụng và trước khi vệ sinh cũng như bảo trì.
- Không để dây nguồn tiếp xúc với các bề mặt nóng hoặc vắt lên cạnh bàn hoặc kệ bếp.
- Thiết bị này không được thiết kế để hoạt động cùng với bộ hẹn giờ ngoài hoặc hệ thống điều khiển từ xa riêng.
- Chỉ sử dụng thiết bị này trong nhà.
- Thiết bị này chỉ để sử dụng trong gia đình. Electrolux sẽ không chịu bất kỳ trách nhiệm pháp lý nào về hư hỏng có thể xảy ra do sử dụng không đúng cách hoặc sai mục đích.



(1)



(2)

TH

- (1) สำหรับออสเตรเลียและนิวซีแลนด์เท่านั้น
 (2) สำหรับตลาดประเทศอื่นๆ ทั่วโลก

ปุ่ม DEFROST/☼: ถ้าต้องการบึ่งขนมปังแช่แข็ง กดปุ่ม DEFROST/☼

ปุ่ม CRUMPET (รูปที่ 1): เพิ่มความร้อนที่ลดความร้อนตรงกลาง เพื่อบึ่งส่วนกลางของขนมปังให้เกรียมโดยไม่ให้ส่วนขอบขนมปังไหม้

ปุ่ม REHEAT/☼ (รูปที่ 2):อุ่นขนมปังที่บึ่งแล้วให้ร้อน โดยไม่ต้องบึ่งขนมปังซ้ำอีก

จอ LCD: แสดง ตัวจับเวลาถอยหลัง

DigitalVision และฟังก์ชันอื่นๆ ด้วยความคมชัดสูงและมองเห็นได้ชัดเจน

ปุ่ม CHECK: หยุดบึ่งและยกขนมปังออกเพื่อดูระดับความเกรียมที่คุณชอบ

ปุ่ม CANCEL: ยกเลิกการบึ่ง

ปุ่มปรับระดับความเกรียม (Δ): เมื่อกดปุ่มระดับความเกรียมจะเพิ่มขึ้น ระดับสูงสุดคือ 7

ปุ่มปรับระดับความเกรียม (∇): เมื่อกดปุ่มระดับความเกรียมจะลดลง ระดับต่ำสุดคือ 1

ID

- (1) Hanya untuk Australia dan Selandia Baru
 (2) Untuk pasar selain Australia dan Selandia Baru

Tombol DEFROST/☼: Untuk memanggang roti beku, tekan tombol DEFROST/☼.

Tombol CRUMPET (gb. 1): Mengaktifkan pemanasan tambahan pada elemen pemanas tengah untuk memanggang bagian dalam crumpet (semacam kue serabi) tanpa menggosongkan bagian luarnya

Tombol REHEAT/☼ (gb. 2): Memanaskan kembali roti panggang untuk memastikan roti tetap hangat dan tidak perlu dipanggang lagi

Tampilan LCD: Menampilkan penghitung waktu mundur DigitalVision dan fungsi lainnya dengan kontras dan visibilitas sempurna.

Tombol CHECK: Menjeda siklus pemanggangan dan mengangkat roti untuk diperiksa tingkat pemanggangannya sesuai kesukaan Anda.

Tombol CANCEL: Membatalkan pengoperasian pemanggangan.

Tombol kontrol pencoklatan (Δ): Memungkinkan Anda menetapkan tingkat pencoklatan yang lebih tinggi setiap kali Anda menekannya. Tingkat maksimumnya adalah 7.

Tombol kontrol pencoklatan (∇): Memungkinkan Anda menetapkan tingkat pencoklatan yang lebih rendah setiap kali Anda menekannya. Tingkat minimumnya adalah 1.

VN

- (1) Chỉ dành cho Úc và New Zealand
 (2) Dành cho các thị trường ngoài trừ Úc và New Zealand

Nút DEFROST/☼ (RÁ ĐÔNG): Để nướng bánh mì đông lạnh, bấm nút DEFROST/☼ (RÁ ĐÔNG).

Nút CRUMPET (BÁNH XỐP) (hình 1): Kích hoạt chế độ làm nóng bổ sung cho các phần đang làm nóng ở giữa để nướng bên trong mà không làm cháy bên ngoài bánh xốp

Nút REHEAT/☼ (HẨM LẠI) (hình 2): Hâm lại bánh mì đã nướng để đảm bảo bánh mì vẫn nóng và không cần nướng lại

Màn hình LCD: Hiển thị đồng hồ đếm ngược DigitalVision và các chức năng khác với độ tương phản và rõ nét tuyệt vời.

Nút CHECK (KIỂM TRA): Tạm dừng quy trình nướng bánh mì rồi nâng bánh mì lên để bạn kiểm tra cân cứ vào mức độ nướng ya thích của mình.

Nút CANCEL (HỦY): Hủy hoạt động nướng.

Nút điều chỉnh mức độ nướng vàng (Δ): Cho phép đặt mức độ nướng vàng tăng dần mỗi lần bạn bấm. Mức tối đa là 7.

Nút điều chỉnh mức độ nướng vàng (∇): Cho phép đặt mức độ nướng vàng giảm dần mỗi lần bạn bấm. Mức tối thiểu là 1.



จอ LCD ความคมชัดสูง ตั้งโปรแกรมได้

จอ LCD ความคมชัดสูงแสดง **ตัวจับเวลา** ถอดหลัง **DigitalVision** ขณะเครื่องปิ้งทำงาน ด้วยความคมชัดสูงและมองเห็นได้ชัดเจน และแสดงตัวเลือกทั้งหมดที่มีให้เลือกเมื่อกดหลายปุ่ม

เทคโนโลยีเซ็นเซอร์ FabulousToast

เครื่องปิ้งนี้ติดตั้งเซ็นเซอร์ปรับเวลาปิ้งอัตโนมัติ ขนมปังปิ้งของคุณจะกรอบเกรียมสม่ำเสมอหลังเสร็จสิ้นการปิ้ง

Tampilan LCD HighContrast yang dapat diprogram

LCD berkekontrasan tinggi menampilkan **penghitung waktu mundur DigitalVision** waktu toaster digunakan dengan kekontrasan dan visibilitas sempurna. Layar ini juga menampilkan semua opsi yang tersedia untuk Anda pilih ketika berbagai tombol ditekan.

Teknologi sensor FabulousToast

Toaster ini dilengkapi dengan sensor yang secara otomatis menyesuaikan waktu pemanggangan untuk memberikan hasil yang konsisten pada setiap pemanggangan.

Màn hình LCD độ tương phản cao có thể lập trình

Màn hình LCD độ tương phản cao hiển thị **đồng hồ đếm ngược DigitalVision** trong khi lò nướng đang hoạt động với độ tương phản và rõ nét tuyệt vời. Màn hình này cũng hiển thị tất cả các tùy chọn có sẵn cho bạn lựa chọn khi nhiều nút được bấm.

Công nghệ bộ cảm biến FabulousToast

Chiếc lò nướng này được trang bị bộ cảm biến - tự động điều chỉnh thời gian nướng để mang lại cho bạn những chiếc bánh hoàn hảo khi nướng liên tục.

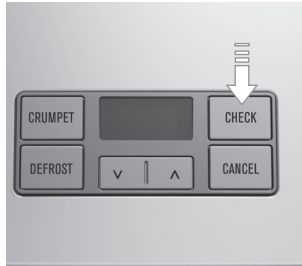

ยกขึ้นดู โดยหยุดชั่วคราวแบบดิจิทัล

ตรวจดูขนมปังที่ปิ้งโดยไม่ต้องหยุดปิ้งขณะปิ้ง กดปุ่ม CHECK ก้าน (K) จะถูกยกขึ้น การปิ้งจะหยุดชั่วคราว (กดก้าน กดปิ้งขนมปังลงภายใน 10 วินาที เพื่อปิ้งขนมปังต่อ)

ก้านยกสูง

คุณสมบัตินี้จะยกขนมปังให้สูงขึ้น เพื่อให้คุณหยิบขนมปังออกได้ง่าย

Angkat dan Periksa dengan jeda digital

Memungkinkan Anda memeriksa kemajuan pemanggangan tanpa menghentikan proses pemanggangan. Pada tahap mana pun dalam siklus pemanggangan, tekan tombol CHECK. Tuas (K) akan terangkat dan siklus pemanggangan akan dihentikan sementara. (Tekan tuas Mulai ke bawah dalam waktu 10 detik untuk melanjutkan kembali pemanggangan).

Tuas Angkat Tinggi

Fitur ini mengangkat panggangan ke tingkat yang lebih tinggi dan memudahkan Anda mengeluarkan panggangan.

Nâng lên và kiểm tra bằng tạm dừng kỹ thuật số

Cho phép bạn kiểm tra tiến độ mà không làm gián đoạn quy trình nướng. Trong bất kỳ quy trình nướng nào, bấm nút CHECK (KIỂM TRA). Cần gạt (K) sẽ được nâng lên, sau đó quy trình nướng tạm dừng. (Ấn Cần gạt bắt đầu xuống trong 10 giây để tiếp tục nướng).

Cần gạt nâng cao

Tính năng này cho phép nâng bánh mì lên cao hơn và giúp bạn dễ dàng lấy bánh ra.

TH

ID

VN

เริ่มต้นใช้งาน/Memulai/Bắt đầu



TH

1. **ก่อนเริ่มใช้งานเครื่องปิ้ง** วางเครื่องใน ที่ที่อากาศถ่ายเทได้สะดวก ตั้งค่าระดับ ความเกรียมที่ 7 เปิดเครื่องปิ้งขนมปัง โดยไม่ต้องใส่ขนมปัง แล้วกดปุ่มกด ปิ้งขนมปัง (K) ทำซ้ำ 2 ถึง 3 ครั้ง เพื่อ กำจัดกลิ่นที่อาจเกิดขึ้นในการใช้เครื่อง สองสามครั้งแรก (ดูขั้นตอนต่อไป นี้ เกี่ยวกับวิธีการใช้เครื่องปิ้งขนมปัง)

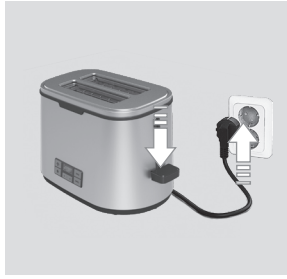

2. เสียบปลั๊กเข้ากับเต้ารับ ใส่ขนมปังได้ สูงสุด 2 แผ่นในช่องปิ้งขนมปัง กดปุ่ม ปรับระดับความเกรียม (Δ)(I) หรือ (∇)(J) เพื่อปรับระดับความเกรียม (1-7) กดปุ่ม กดปิ้งขนมปัง (K) เครื่องปิ้งจะปรับเวลาปิ้ง โดยอัตโนมัติ ขึ้นอยู่กับระดับความเกรียม ที่เลือก
จอ LCD (F) จะระบุเวลาปิ้ง และเริ่มนับ ถอยหลัง



3. เมื่อขนมปังได้ระดับความเกรียมที่ต้องการ เครื่องปิ้งจะปิดอัตโนมัติ และขนมปังจะถูก ยกขึ้น

ID

1. **Sebelum Anda mulai menggunakan toaster,** tempatkan toaster di tempat yang berventilasi baik. Atur tingkat pencoklatan ke 7 dan hidupkan toaster tanpa roti di dalamnya dengan menekan tuas mulai (K) ke bawah. Ulangi total 2 sampai 3 kali karena ini akan membantu menghilangkan setiap bau yang mungkin timbul selama beberapa penggunaan pertama. (Lihat langkah-langkah berikut mengenai cara menggunakan toaster).

2. Tancapkan steker ke stopkontak listrik. Masukkan sampai 2 potong roti ke dalam slot pemanggang. Tekan tombol Kontrol Pencoklatan (Δ) atau (∇) untuk menyesuaikan tingkat pencoklatan (1-7). Tekan tuas mulai (K) ke bawah. Tergantung pada tingkat pencoklatan yang dipilih, toaster secara otomatis menyesuaikan waktu pemanggangan. Tampilan LCD (F) akan menunjukkan waktu pemanggangan dan mulai menghitung mundur.

3. Setelah roti siap, toaster akan mati secara otomatis dan roti terangkat.

VN

1. **Trước khi bạn bắt đầu sử dụng,** hãy đặt lò nướng ở một khu vực thông gió tốt. Đặt mức độ nướng vàng là 7 rồi bắt lò nướng mà không có bánh mì bên trong bằng cách ấn cần gạt bắt đầu (K) xuống. Lập lại thao tác này từ 2 tới 3 lần vì điều này sẽ giúp loại bỏ mùi có thể xuất hiện trong một vài lần đầu sử dụng đầu tiên. (Xem các bước sau hướng dẫn cách sử dụng lò nướng bánh mì).

2. Cắm phích cắm vào ổ cắm điện. Cho tối đa 2 miếng bánh mì vào khe nướng. Bấm nút the Browning Control (Điều chỉnh mức độ nướng vàng) (Δ)(I) hoặc (∇)(J) để điều chỉnh mức độ nướng vàng (1-7). Ấn cần gạt bắt đầu (K) xuống. Tùy thuộc vào mức độ nướng vàng được chọn, lò nướng bánh mì tự động điều chỉnh thời gian nướng. Màn hình LCD (F) sẽ chỉ báo thời gian nướng và bắt đầu đếm ngược.

3. Khi nướng xong, lò nướng bánh mì tự động tắt và bánh mì được nâng lên.

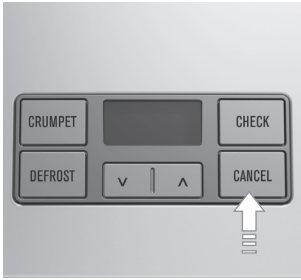

4. ถ้าต้องการหยุดปิ้ง กดปุ่ม CANCEL (H)

4. Untuk menghentikan siklus pemanggangan, tekan tombol CANCEL (H).

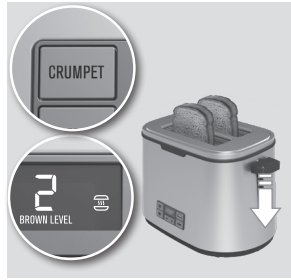

5. คุณสมบัติน้ำขนมปังกรอบ* จะเพิ่มความร้อนที่ลดความร้อนตรงกลางเพื่อปิ้งส่วนกลางของขนมปังให้เกรียมโดยไม่ให้ส่วนขอบขนมปังไหม้ ใส่ขนมปัง 2 แผ่นในช่องปิ้ง โดยให้ด้านบนหันเข้ากลางเครื่องปิ้ง กดปุ่ม CRUMPET (E)* และเลือกระดับความเกรียมที่ต้องการ โดยปรับระดับความเกรียมที่เครื่องปิ้ง หลังจากนั้นเริ่มปิ้งโดยกดปุ่มกดปิ้งขนมปัง (K) หน้าจอ (F) จะแสดงสัญลักษณ์ขนมปังปิ้ง และเริ่มนับถอยหลัง คุณสมบัตินี้มีเฉพาะในรุ่นจำหน่ายในออสเตรเลียและนิวซีแลนด์เท่านั้น

ถ้าต้องการยกเลิกการตั้งค่าขนมปังปิ้ง กดปุ่ม CANCEL (H)

5. Fitur Crumpet* mengaktifkan panas tambahan pada elemen pemanas tengah untuk memanggang secara sempurna bagian dalam crumpet (semacam kue serabi) tanpa menggosongkan bagian luarnya. Masukkan sampai 2 crumpet di dalam slot pemanggang dengan baik sehingga sisi atasnya menghadap ke tengah toaster. Tekan tombol CRUMPET (E)* lalu pilih tingkat pencoklatan yang diinginkan dengan menyesuaikan kontrol pencoklatan pada toaster. Setelah itu, nyalakan toaster dengan menekan tuas mulai (K) ke bawah. Tampilan (F) akan memperlihatkan simbol crumpet dan mulai menghitung mundur. Fitur ini tersedia hanya untuk model yang dijual di Australia dan Selandia Baru.

Untuk membatalkan pengaturan crumpet, tekan tombol CANCEL (H).



6. คุณสมบัติน้ำร้อน* กดปุ่ม REHEAT (E) เพื่อให้มั่นใจว่าขนมปังอุ่นร้อนโดย ไม่ต้องปิ้งใหม่ คุณสมบัตินี้มีในรุ่นที่วางจำหน่ายทุกประเทศ ยกเว้นในออสเตรเลียและนิวซีแลนด์

7. คุณสมบัติน้ำละลายน้ำแข็ง: กดปุ่ม DEFROST/❄️ (D) และปรับระดับความเกรียม เพื่อปิ้งขนมปังแช่แข็ง เวลาปิ้งจะนานกว่าปกติ

6. Fitur pemanasan ulang*. Tekan tombol REHEAT (E)* untuk memastikan bahwa roti dipanaskan untuk menjaganya tetap hangat tanpa memanggangnya. Fitur ini tersedia untuk model yang dijual di seluruh pasar selain Australia dan Selandia Baru

7. Fitur Pencairan: Tekan tombol DEFROST/❄️ (D) dan sesuaikan tingkat pencoklatan untuk memanggang roti beku. Waktu memasak akan diperpanjang.

*ข้อมูลจำเพาะอาจแตกต่างกันไปในแต่ละรุ่นและประเทศ/Spesifikasi berbeda-beda sesuai model, negara

Bắt đầu

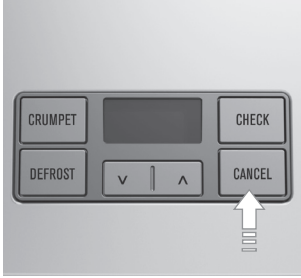

4. Để dừng quy trình nướng, bấm nút CANCEL (HỦY) (H).

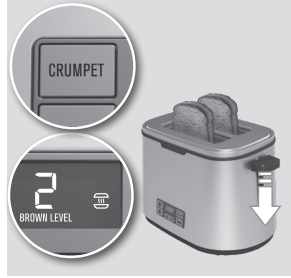

5. Tính năng nướng bánh xốp* kích hoạt hoạt động làm nóng bổ sung cho các phần đang làm nóng ở giữa để nướng bên trong mà không làm cháy bên ngoài bánh xốp. Cho tối đa 2 chiếc bánh xốp vào khe nướng sao cho mặt trên của bánh úp vào phần ở giữa của lò nướng bánh mì. Bấm nút CRUMPET (BÁNH XỐP) (E)* rồi chọn mức độ nướng vàng mong muốn bằng cách điều chỉnh nút điều chỉnh mức độ nướng vàng trên lò nướng này. Sau đó, khởi động lò nướng bánh mì bằng cách ấn cần gạt bắt đầu (K) xuống. Màn hình (F) sẽ hiển thị biểu tượng bánh xốp và bắt đầu đếm ngược. Tính năng này chỉ dành cho kiểu máy được bán tại Úc và New Zealand.

Để hủy cài đặt nướng bánh xốp, bấm nút CANCEL (HỦY) (H).



6. Tính năng hâm lại*. Bấm nút REHEAT (HÂM LẠI) (E)* để đảm bảo bánh mì được làm nóng để giữ ấm mà không nướng. Tính năng này dành cho kiểu máy được bán tại tất cả các thị trường ngoại trừ Úc và New Zealand
7. Tính năng rã đông: Bấm nút DEFROST/ (RÁ ĐÔNG) (D) rồi điều chỉnh mức độ nướng vàng để nướng bánh mì đông lạnh. Bánh mì sẽ được nướng lâu hơn.

*Thông số kỹ thuật khác nhau tùy theo kiểu máy, quốc gia



1. ก่อนทำความสะอาด ให้ถอดปลั๊กและปล่อยให้เครื่องปิ้งขนมปังเย็นลง เช็ดด้านนอกของเครื่องปิ้งด้วยผ้าขนหนูขนาดเล็กน้อย ทำจัดทั้งเศษขนมปังในถาด (C) เพื่อทำความสะอาดเศษขนมปังออกจากเครื่องปิ้ง เศษขนมปังที่ง่ ใส่ถาดรองเศษขนมปัง (C) กลับเข้าที่ ก่อนใช้งานเครื่องปิ้งขนมปังอีกครั้ง ใส่ถาดรองเศษขนมปัง (C) กลับเข้าที่ โดยเลื่อนถาดเข้าไปที่ตำแหน่งเดิม

1. Sebelum membersihkan, cabut steker perangkat dan biarkan toaster menjadi benar-benar dingin. Lap bagian luar toaster dengan kain halus yang sedikit dibasahi. Lepaskan baki remah-remah (C) untuk membersihkan remah-remah dari toaster. Kosongkan dan pasang kembali baki remah-remah (C) sebelum menggunakan toaster lagi. Pasang kembali baki remah-remah (C) dengan menggesernya sampai terpasang kencang di tempatnya.

1. Trước khi vệ sinh, rút phích cắm thiết bị ra khỏi ổ cắm rồi để lò nướng bánh mì nguội hẳn. Lau vỏ lò nướng bằng khăn mềm hơi ẩm. Rút khay hứng (C) để loại bỏ hết vụn bánh mỳ ra khỏi lò nướng bánh mì. Để sạch rồi lắp lại khay hứng (C) trước khi sử dụng lại lò nướng. Lắp lại bằng cách trượt khay hứng (C) cho tới khi cố định vào vị trí.

คำเตือน! อย่าใช้น้ำยาทำความสะอาด มีสารกัดกร่อนหรือขี้ดถู และห้ามจุ่มตัวเครื่อง ปลั๊ก และสายไฟในน้ำหรือของเหลวอื่นๆ

Peringatan! Jangan gunakan soda atau bahan pembersih abrasif dan jangan sekali-kali merendam rumah, steker, dan kabel listrik perangkat di dalam air atau cairan lain apa pun.

Cảnh báo! Không sử dụng chất tẩy rửa ả da hoặc chứa chất mài mòn và tuyệt đối không ngâm vỏ máy, phích cắm và dây điện trong nước hoặc bất kỳ chất lỏng nào khác.

TH

ID

VN

การแก้ไขปัญหาเบื้องต้น/Pemecahan masalah/Khắc phục sự cố

TH

อาการผิดปกติ	สาเหตุที่เป็นไปได้	วิธีแก้ไข
ขนมปังเป็นสีน้ำตาลไหม้เกรียม	ตั้งค่าระดับความเกรียมสูงเกิน	ลดการตั้งค่าระดับความเกรียม
เครื่องปังขนมปังไม่ทำงาน	เครื่องปังขนมปังไม่เปิดทำงาน	ตรวจสอบว่าได้เสียบปลั๊กเครื่องปังขนมปังแล้ว

ID

Gejala	Kemungkinan penyebab	Solusi
Roti yang dipanggang terlalu coklat	Pengaturan pencoklatan terlalu tinggi	Kurangi pengaturan pencoklatan
Toaster tidak berfungsi	Toaster tidak dihidupkan	Pastikan toaster sudah dihidupkan

VN

Dấu hiệu	Nguyên nhân có thể	Giải pháp
Bánh mì được nướng quá vàng	Cài đặt mức độ nướng vàng quá cao	Giảm cài đặt mức độ nướng vàng
Lò nướng bánh mì không hoạt động	Lò nướng bánh mì chưa được bật	Đảm bảo rằng bạn đã bật lò nướng

การกำจัดทิ้ง/Pembuangan/Vứt bỏ

การกำจัดทิ้ง

วัสดุบรรจุภัณฑ์

วัสดุบรรจุภัณฑ์ที่ใช้ไม่มีอันตรายต่อสิ่งแวดล้อม และสามารถนำมารีไซเคิลได้ ชิ้นส่วนพลาสติกจะมีสัญลักษณ์ต่อไปนี้กำกับ เช่น >PE<, >PS< เป็นต้น โปรดทิ้งวัสดุบรรจุภัณฑ์ลงในภาชนะที่เหมาะสมตามสถานที่คัดแยกขยะภายในชุมชน

เครื่องใช้ไฟฟ้าเก่า



สัญลักษณ์  ที่ตัวผลิตภัณฑ์หรือบรรจุภัณฑ์แสดงให้เห็นทราบว่าผลิตภัณฑ์นี้อาจไม่สามารถกำจัดทิ้งพร้อมกับขยะในครัวเรือนได้ ดังนั้นให้ส่งไปที่สถานที่รับคัดแยกขยะเพื่อรีไซเคิลอุปกรณ์ไฟฟ้าและอิเล็กทรอนิกส์ การทิ้งผลิตภัณฑ์นี้อย่างถูกวิธีเป็นการช่วยป้องกันผลกระทบต่อสิ่งแวดล้อมและสุขภาพของมนุษย์ ซึ่งอาจเกิดขึ้นได้

เนื่องจากการกำจัดเครื่องใช้ เหลือทิ้งอย่างไม่ถูกวิธี สอดตามข้อมูลเพิ่มเติมเกี่ยวกับการรีไซเคิลผลิตภัณฑ์ได้จากหน่วยงานในพื้นที่ ผู้ให้บริการจัดเก็บขยะประจำพื้นที่ หรือร้านค้าที่คุณซื้อผลิตภัณฑ์นี้

TH

Pembuangan

Bahan pengemas

Bahan pengemas perangkat ini ramah lingkungan dan dapat didaur ulang. Komponen plastik diidentifikasi dengan tanda, mis. >PE<, >PS<, dll. Buanglah bahan pengemas dalam wadah yang sesuai di fasilitas pembuangan sampah umum.

Perangkat tua



Symbol  pada produk atau kemasannya menunjukkan bahwa produk ini tidak boleh diperlakukan sebagai limbah rumah tangga. Produk ini harus diserahkan ke tempat pengumpulan limbah daur-ulang untuk perangkat listrik dan elektronik yang sesuai. Dengan memastikan bahwa produk ini dibuang dengan benar, Anda akan membantu mencegah timbulnya kemungkinan akibat negatif terhadap lingkungan dan kesehatan

manusia, yang dapat terjadi jika limbah produk ini tidak ditangani secara benar. Untuk informasi lebih terperinci mengenai daur ulang produk ini, hubungi kantor pemerintah setempat, layanan pembuangan limbah rumah tangga setempat, atau toko tempat Anda membeli produk ini.

ID

Vứt bỏ

Vật liệu đóng gói

Các vật liệu đóng gói không gây ô nhiễm môi trường và có thể tái chế. Các bộ phận nhựa có đánh dấu, ví dụ >PE<, >PS<, v.v. Vui lòng vứt bỏ vật liệu đóng gói trong thùng chứa thích hợp tại cơ sở xử lý chất thải địa phương.

Thiết bị cũ



Biểu tượng  trên sản phẩm hoặc bao bì cho biết rằng không được xử lý sản phẩm này như rác thải gia đình. Thay vào đó, phải chuyển thiết bị đến điểm thu gom tái chế thiết bị điện và điện tử. Bằng cách vứt bỏ sản phẩm này đúng quy cách, bạn sẽ giúp tránh tạo ra hậu quả xấu cho môi trường và sức khỏe con người,

mà việc xử lý chất thải sai quy cách đối với sản phẩm này có thể gây ra. Để biết thêm thông tin chi tiết về việc tái chế sản phẩm này, vui lòng liên hệ văn phòng thành phố địa phương của bạn, cơ quan phụ trách vứt bỏ rác thải gia đình hoặc cửa hàng nơi bạn đã mua sản phẩm.

VN

中国

伊莱克斯（中国）电器有限公司 上海小家电分公司
中国，上海，静安区共和新路1968号大宁国际广场
8号楼606室
办公电话: +86 21 3178 1000
传真: +86 21 3387 0368
售后服务: +86 9510 5801
网站: www.electrolux.com.cn

台湾

新加坡商伊莱克斯股份有限公司 台湾分公司
22065新北市板橋區縣民大道2段68號9F
免付費客服專線: 0800-888-259
傳真: 886-2-8964-5269
電郵: service@electrolux.com.tw
網站: www.electrolux.com.tw

KOREA

Electrolux Korea limited
9F, Pine Avenue B,
100 Euljiro, Jung-gu, Seoul, Korea 04551
Korea
Tel : +82 2 6020-2200
Fax: +82 2 6020-2271-3
Customer Care Services : +82 1566-1238
Email : homecare.krh@electrolux.com
Website: www.electrolux.co.kr

INDONESIA

PT. Electrolux Indonesia
Electrolux Building 2nd Floor
Jl. Abdul Muis No 34,
Jakarta Pusat 10160
Indonesia
Tel: +62 21 5081 7303
Fax: +62 21 5081 8069
Customer Care Services: 0804111 9999
Email: customercare@electrolux.co.id
Website: www.electrolux.co.id

PHILIPPINES

Electrolux Philippines, Inc.
10th Floor. W5th Avenue Building
5th Avenue Corner 32nd Street
Bonifacio Global City,
Taguig Philippines 1634
Trunkline: +63 2 737 4756
Domestic Toll Free: 1 800 10 845 care 2273
Customer Care Services: +63 2 845 care 2273
Email: wecare@electrolux.com
Website: www.electrolux.com.ph

THAILAND

Electrolux Thailand Co Ltd
Electrolux Building
14th Floor 1910 New Petchburi Road
Bangkapi, Huay Kwang
Bangkok 10310
Thailand
Tel: +66 2 725 9100
Fax: +66 2 725 9299
Customer Care Services: +66 2 725 9000
Email: customercareshai@electrolux.com
Website: www.electrolux.co.th

VIETNAM

Electrolux Vietnam Ltd
Floor 9th, A&B Tower
76 Le Lai Street
Ben Thanh Ward - District 1
Ho Chi Minh City
Vietnam
Tel: +84 8 3910 5465
Fax: +84 8 3910 5470
Customer Care Services: 1800-58-8899
Email: vncare@electrolux.com
Website: www.electrolux.vn

MALAYSIA

Electrolux Home Appliances Sdn Bhd
Lot C6, No. 28, Jalan 15/22,
Taman Perindustrian Tiong Nam,
40200 Shah Alam, Selangor
Malaysia
Customer Care Services Tel: +60 3 5525 0800
Customer Care Services Fax: +60 3 5524 2521
Email: malaysia.customercare@electrolux.com
Website: www.electrolux.com.my

SINGAPORE

Electrolux SEA Pte Ltd
1 Fusionopolis Place, Galaxis
#07-10 (West Lobby)
Singapore 138522
Customer Care Services: +65 6727 3699
Fax: +65 6727 3611
Email: customer-care.sin@electrolux.com
Website: www.electrolux.com.sg

AUSTRALIA

Electrolux Home Products Pty Ltd
ABN 51 004 762 341
163 O'Riordan Street, Mascot, NSW 2020, Australia
Customer Service Phone: 1300 365 305
Website: www.electrolux.com

NEW ZEALAND

Electrolux Small Appliances
A division of Electrolux (NZ) Limited
3-5 Niall Burgess Road, Mt. Wellington, Auckland,
New Zealand
Phone: (09) 9573 2220
Customer Service Phone: 0508 730 730
Website: www.electrolux.com



Share more of our thinking at
www.electrolux.com

*Due to the Electrolux policy of continual product development; specifications, colours and details of our products and those mentioned in this manual are subject to change without notice.

APAC-ETS7804S_7814x-IFU-AP-4